

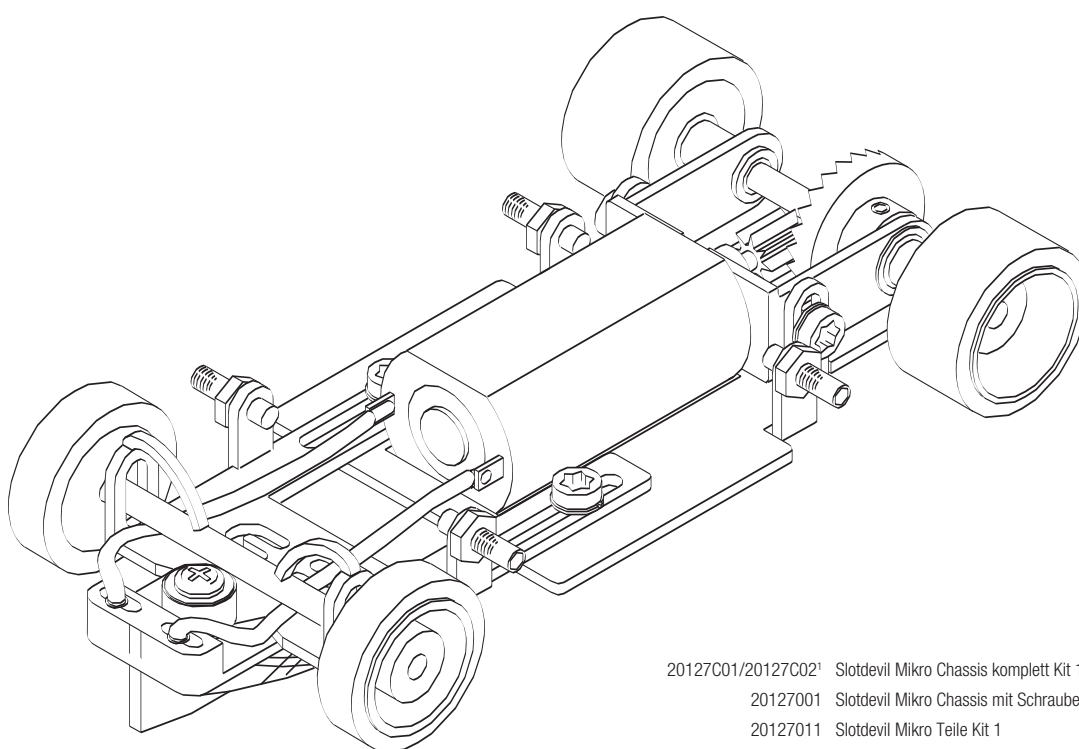









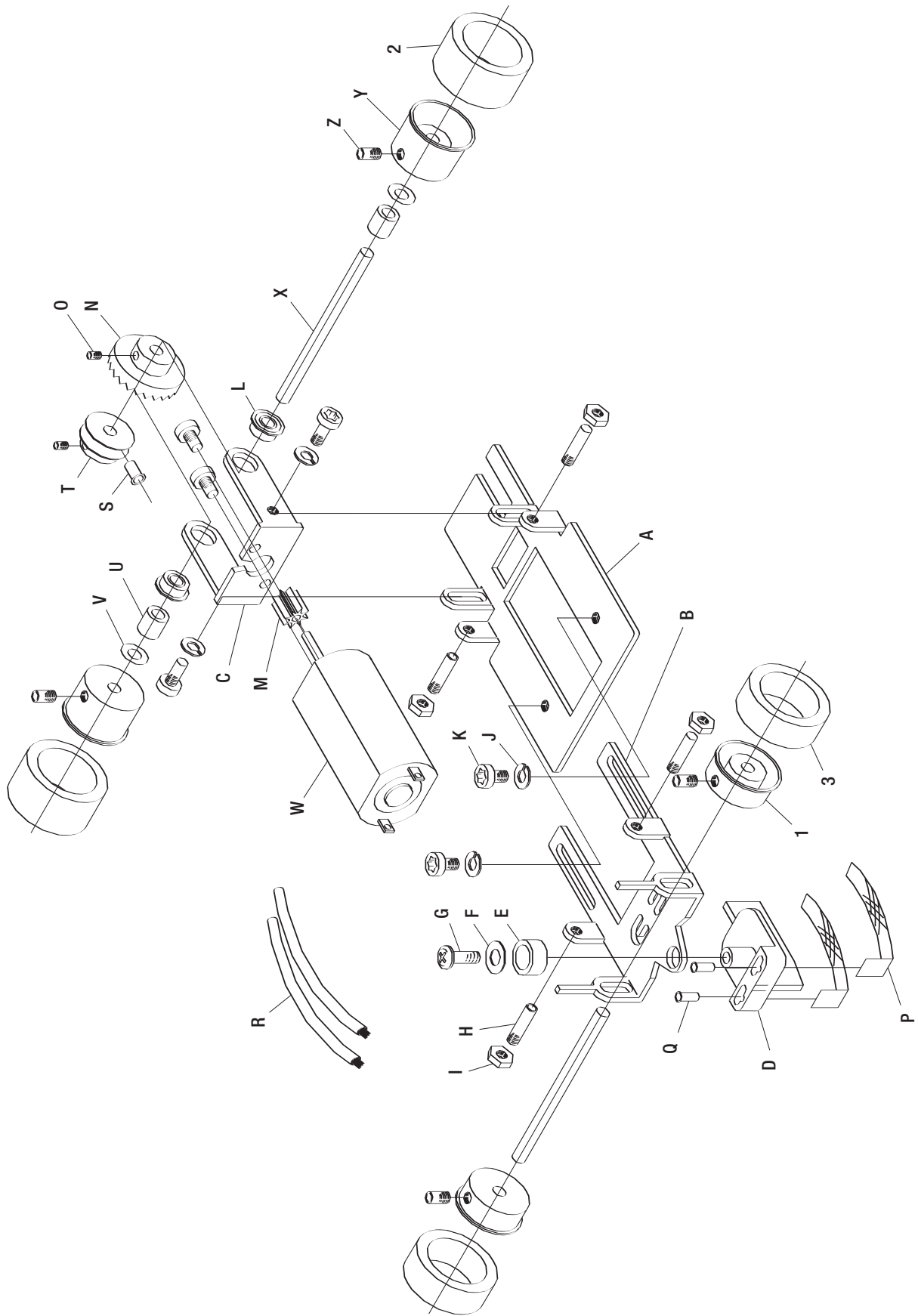

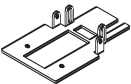





















Slotdevil Mikro Chassis



- 20127C01/20127C02¹ Slotdevil Mikro Chassis komplett Kit 1
- 20127001 Slotdevil Mikro Chassis mit Schrauben und Leitkiel
- 20127011 Slotdevil Mikro Teile Kit 1
- 20127T02/20127T03¹ Slotdevil Mikro Teile Kit 2

Slotdevil Mikro Chassis



Teil	Bild	20127C01/ 20127C02¹ Slotdevil Mikro Chassis komplett Kit 1	20127001 Slotdevil Mikro Chassis mit Schrauben und Leitkiel	20127011 Slotdevil Mikro Teile Kit 1	20127T02/ 20127T03¹ Slotdevil Mikro Teile Kit 2	Ersatzteile/Alternativen*
A		1	1			20127001 Slotdevil Mikro Chassis mit Schrauben und Leitkiel
B		1	1			20127001 Slotdevil Mikro Chassis mit Schrauben und Leitkiel
C		1	1			20127001 Slotdevil Mikro Chassis mit Schrauben und Leitkiel
D		1	1			0765CH10 Slotit Leitkiel Standard für Serienchassis 0765CH07 Slotit Leitkiel Holzbahn für Serienchassis*
E		1	1			
F		1	1			
G		1	1			
H		4	4			20052808 Gewindestift DIN 913 M2 x 8 mm (10 Stück)
I		4	4			200500011 Sechskantmuttern DIN 934 M2 verz. (20 Stück)
J		6	6			200500012 Federringe DIN 127 B M2 (100 Stück)
K		6	6			20052703 Zylinderschraube ISO14580 A2 M2 x 3 mm (10 Stück)
L		2		2		20060003 SD Kugellager 2,38x4,76 mm geschlossen mit Flansch (2 Stück) 20060004 SD Kugellager 2,38x4,76 mm offen mit Flansch (2 Stück)*
M		1		1		20250408 Slotdevil 1,5 mm Messing Motorritzel 8 Zähne (2 Stück) 07641060 Scaleauto 1,5 mm Motorritzel 8 Zähne Nylon (4 Stück)* 07641071 Scaleauto 1,5 mm Motorritzel 9 Zähne Messing (2 Stück)*
N		1		1		07641110 Scaleauto 2,38 mm Kronenrad 24 Zähne ProComp-RT 07641111 Scaleauto 2,38 mm Kronenrad 25 Zähne ProComp-RT*
O		2		2		
P		2		2		20232001 Slotdevil Racing Schleifer verzinkt (10 Stück)
Q		2		2		20233001 Slotdevil Leitkiel Steckhülsen Messing (12 Stück)
R		2		2		20110002 Slotdevil Silikonkabel rot/schwarz 2 x 2 m x 0,75 mm²
S		1		1		201362003 Slotdevil Wellenadapter 1,5 auf 2 mm Länge 3 mm (4 Stück)
T		1		1		
U1		2		2		20152034 Slotdevil A-Distanzen 2,6 mm Kunststoff Breite 4 mm (10 St) 20152035 Slotdevil A-Distanzen 2,6 mm Kunststoff Breite 5 mm (10 St)*
U2		2		2		20152033 Slotdevil A-Distanzen 2,6 mm Kunststoff Breite 3 mm (10 St)
U3		2		2		20152032 Slotdevil A-Distanzen 2,6 mm Kunststoff Breite 2 mm (10 St)
V1		4		4		20152051 Slotdevil Distanzen schwarz 2,5mm Breite 0,5mm (30 St)
V2		4		4		20152050 Slotdevil Distanzen schwarz 2,5mm Breite 0,2mm (30 St)
W		1			1	20096025 Slotdevil 6025 Minimotor 25000u/12V/0,17A 90g/cm Drehmoment
X		2			2	200362345 Slotdevil 2,38 mm Superglide Achse normal 45 mm (Paar) 200362335 Slotdevil 2,38 mm Superglide Achse normal 35 mm (Paar)* 200362355 Slotdevil 2,38 mm Superglide Achse normal 55 mm (Paar)*
Y		2			2	2008110804 Slotdevil 2,38 mm Mini Felge 10x11x8 mm (Paar) 2008111004 Slotdevil 2,38 mm Mini Felge 10x11x10 mm (Paar)*
Z		4			4	
1		2			2	2008110404 Slotdevil 2,38 mm Mini Felge 10x11x4 mm (Paar) 2008110503 Slotdevil 2,38 mm Mini Felge 10x11x6 mm (Paar)*
2		2/4¹			2/4¹	070711040N OM Competition 10x15x8 070711040M OM Competition 10x15x10* 20107101607 Slotdevil Japangummi 45 Shore 10x16x6 mm (Paar)*¹
3		2			2	0707110400 OM Competition 10x15x6

1 - Prüfen und Richten der Chassisteile

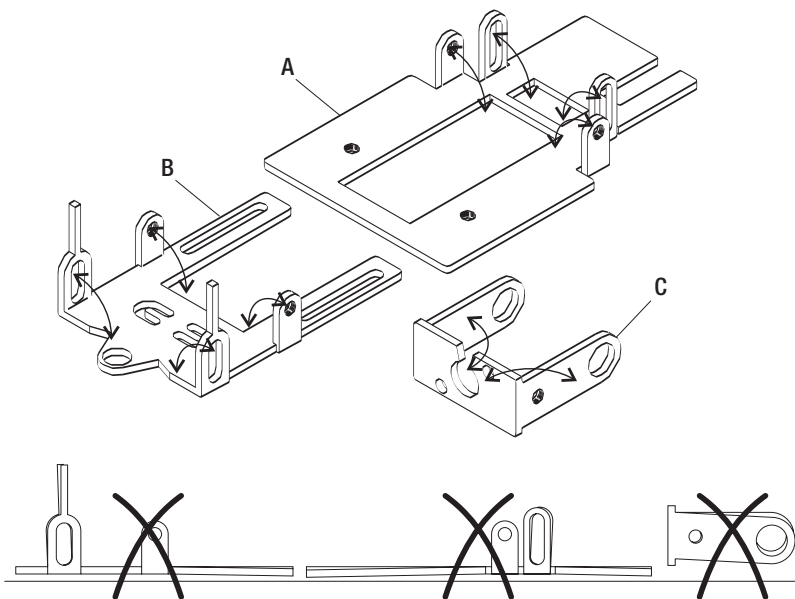

- Die Kanten und Öffnungen des Chassis gegebenenfalls mit Schleifpapier oder einer feinen Feile vorsichtig entgraten.
- Die ebenen Teile des Chassis auf einer Richt-/Messplatte auf Planebenheit prüfen.
- Die gebogenen Halter/Aufnahmen am Chassis mittels eines Winkels auf Rechtwinkeligkeit prüfen.

⚠ Die ebenen Teile des Chassis und die Halter/Aufnahmen von Hand oder mit einer kleinen Zange vorsichtig nachrichten. Nur ein sorgfältig gerichtetes Chassis verspricht ein sauberes Fahren und gute Rundenzeiten.

2 - Einsetzen der Kugellager

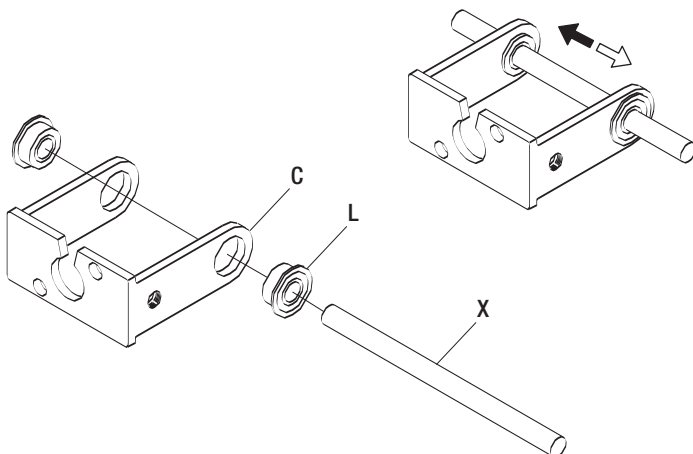

- Die Kugellager (L) in den Achs-/Motorhalter (C) vorsichtig einsetzen.

⚠ Falls sich die Kugellager nicht in die Bohrungen einsetzen lassen, die Bohrungen mit Schleifpapier oder einer feinen Feile vorsichtig entgraten.

- Die Achse (X) einsetzen.

⚠ Die Achse muss sich leicht hin und her schieben lassen bzw. optimaler Weise „durchfallen“. Gegebenenfalls die Schenkel des Achs-/Motorhalters nochmals auf Planebenheit/Rechtwinkeligkeit prüfen.

- Die Kugellager (L) im Achs-/Motorhalter (C) mit z.B. Loctite® vorsichtig einkleben.

⚠ Beim Einkleben darf kein Klebstoff in die Kugellager gelangen.

3 - Aufpressen des Motorritzels / Befestigen des Motors

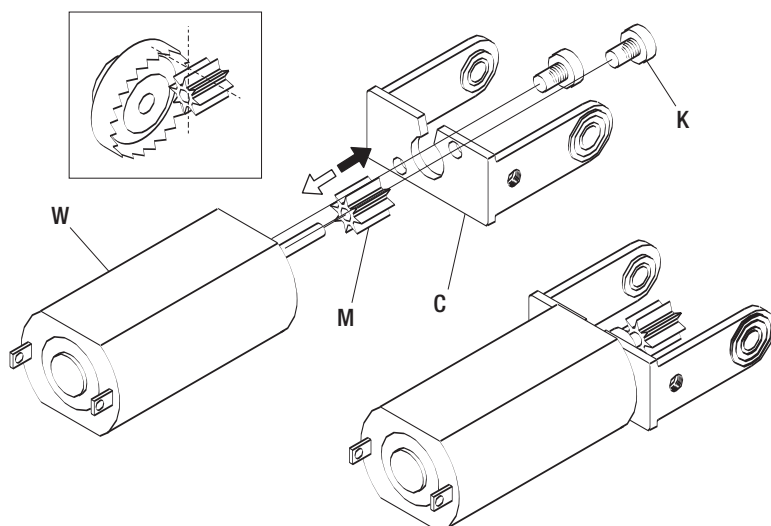

- Das Motorritzel (M) auf die Welle des Motors (W) mit einem „Aufpresser“ aufpressen.

⚠ Um die richtige Position (siehe oben links) des Motorritzels auf der Welle zu finden, die Achse mit Kronrad in den Achs-/Motorhalter stecken und den Motor in Einbaulage an den Achs-/Motorhalter halten.

- Dem Motor (W) mit 2 Torx-Schrauben (K) am Achs-/Motorhalter (C) befestigen.

⚠ Damit die Gewinde im Motor nicht beschädigt werden die Torx-Schrauben nicht mit Gewalt anziehen. Die Schraubverbindungen mit Schraubensicherungskleber (z.B. Loctite®) sichern.

4 - Zusammenbau der Chassisteile

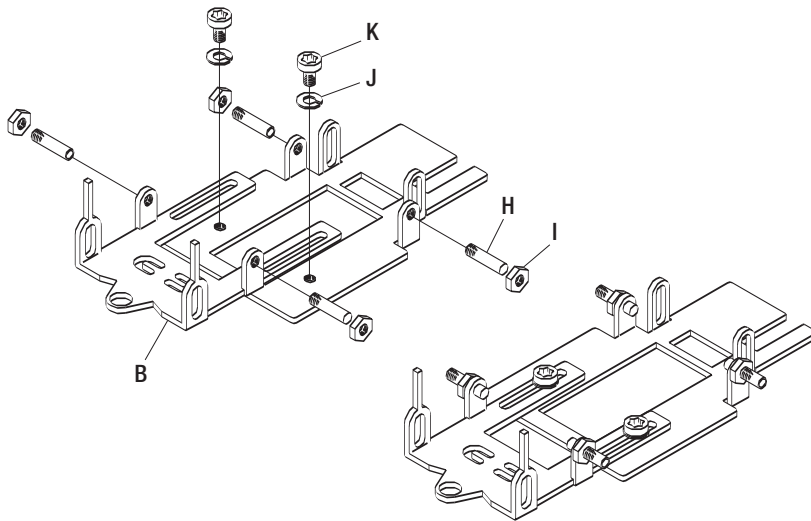

- Die Chassisteile (A und B) mit 2 Torx-Schrauben (K) und 2 Federringen (J) verbinden.

⚠ Die Schraubverbindungen nur leicht anziehen. Zum Einstellen der Länge des Chassis werden die Schrauben wieder gelöst.

- Die Gewindestifte (H, 4x) für die Befestigung der Karosserie in das Chassis eindrehen.

- Die Sechskantmutter (I, 4x) auf die Gewindestifte (H) aufdrehen.

5 - Befestigen des Achs-/Motorhalters

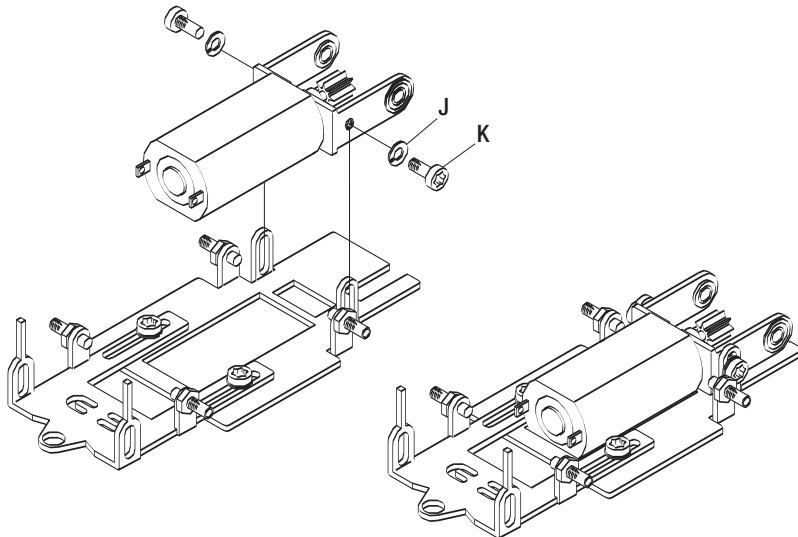

- Den Achs-/Motorhalter am Chassis mit 2 Torx-Schrauben (K) und 2 Federringen (J) befestigen.

⚠ Die Schraubverbindungen nur leicht anziehen. Zum Einstellen der Höhe und zum Ausrichten der Achse werden die Schrauben wieder gelöst.

6 - Vorbereiten der Räder

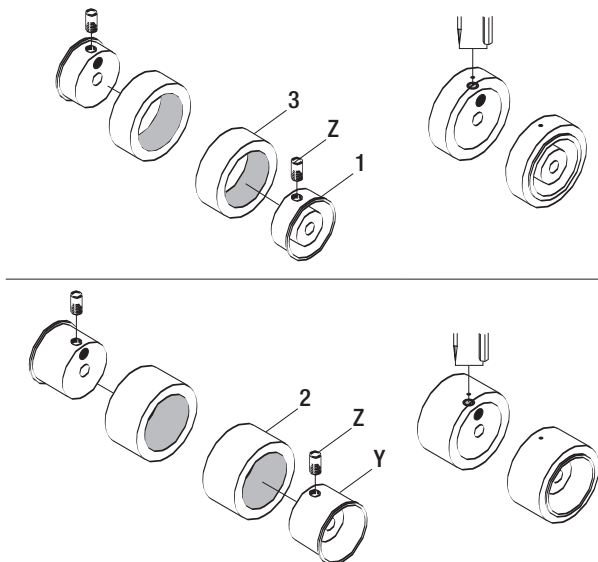

- Die Gewindestifte (Z, 4x) in die Felgen der Vorderachse (3) und der Hinterachse (2) eindrehen.

- Die Position der Gewindestifte auf der Innenseite der Felgen markieren (schwarzer Punkt).

⚠ Die Reifen werden über die Bohrung für den Gewindestift geklebt. Später mit einer Nadel an der markierten Position ein Loch in den Reifen stechen. Durch dieses Loch wird die Felge auf der Achse befestigt.

- Die Reifen mit einer groben Feile auf der Innenseite etwas anrauen.

- Die Reifen mit Reifenkleber (z.B. 25000501 Slotdevil Reifenkleber 5g) aufkleben.

⚠ Beim Aufkleben ist unbedingt ein korrekter Sitz des Reifens auf der Felge zu beachten. Durch Schieben und „Massieren“ der Reifen lässt sich dieser korrekte Sitz kurzzeitig optimieren.

- Den Reifenkleber aushärten lassen.

7 - Schleifen der Reifen

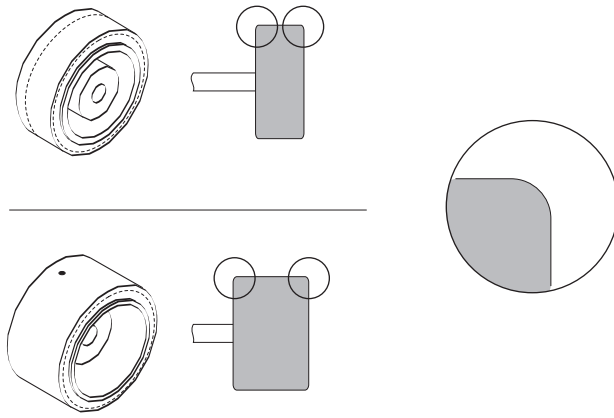

- Die Reifen auf einer Reifenschleifmaschine auf Maß (gewünschter Durchmesser/Breite) und Rundheit schleifen.
- An die Innen-/Außenkanten der Reifen einen kleinen Radius schleifen.
- Die Laufflächen der Reifen mit feinem Schleifpapier glätten.

⚠ Das Reifenschleifen ist bekanntlicherweise eine „Wissenschaft“ – es gibt unzählige Meinungen zum Thema. Im Internet sind dazu viele Tipps und Informationen zu finden.

8 - Einsetzen der Vorderachse

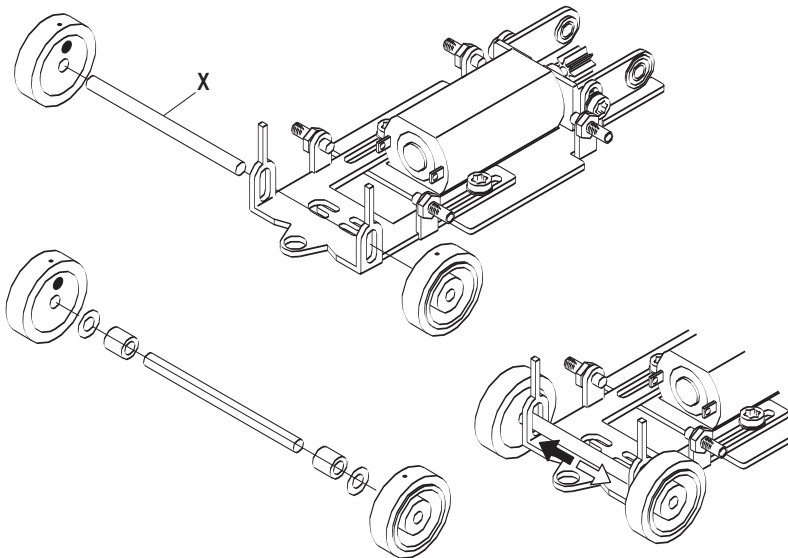

- Die Vorderachse (X) in die Langlöcher des Chassis stecken und die Felgen befestigen.

⚠ Die Vorderachse muss sich leicht drehen und ein wenig in den Langlöchern pendeln können. Je nach Fahrzeugbreite müssen entsprechende Achsdistanzen eingesetzt werden.

9 - Einsetzen der Hinterachse mit Kronrad

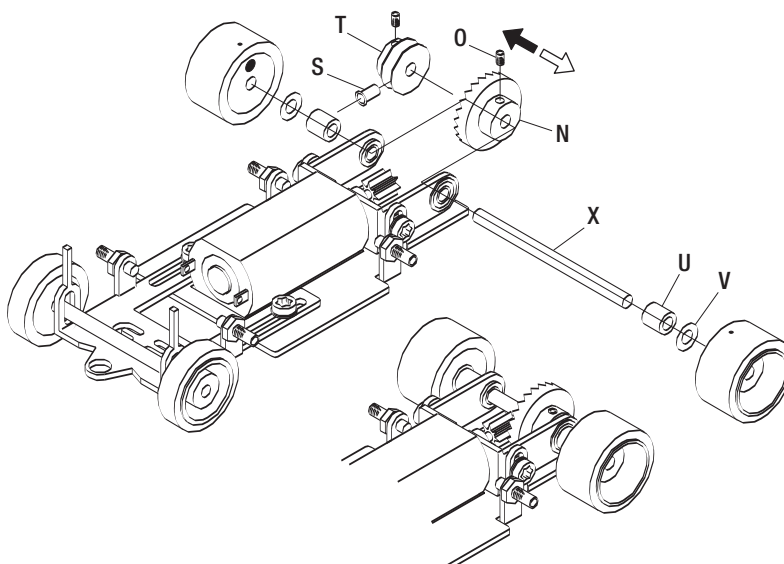

- Die Hinterachse (X) mit Kronrad (N) in die Kugellager stecken.
- Achsdistanzen (U/V) links und rechts auf die Achse (X) schieben und die Felgen befestigen.

⚠ Je nach Fahrzeugbreite müssen entsprechende Achsdistanzen eingesetzt werden. Mit den Achsdistanzen wird die Achse gegen die Innenringe der Kugellager zentriert.

⚠ Optional kann je nach eingesetztem Motor/Länge der Motorwelle auch die Mittenzentrierung (T) mit Wellenadapter (S) eingesetzt werden.

- Das Kronrad (N) mit ein wenig Spiel zum Motorritzel einstellen und auf der Hinterachse (X) befestigen.

⚠ Das Spiel kann sehr leicht mit einem dünnen Papierstreifen zwischen Kronrad und Motorritzel eingestellt werden. Der Papierstreifen muss bei „Durchdrehen“ gezackt werden, darf aber nicht zerstört werden.

10 - Befestigen des Leitkiels

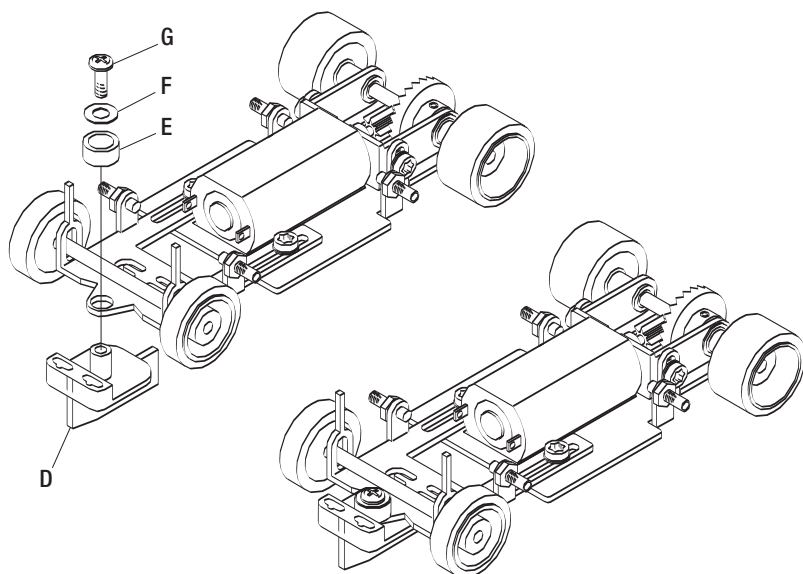

- Den Leitkiel (D) mit Distanzhülse (E), Unterlegscheibe (F) und Schraube (G) am Chassis befestigen.

⚠ Der Leitkiel muss sich leichtgängig drehen, gegebenenfalls die Bohrungen mit Schleifpapier oder einer feinen Feile vorsichtig entgraten.

11 - Einstellen und Ausrichten des Chassis

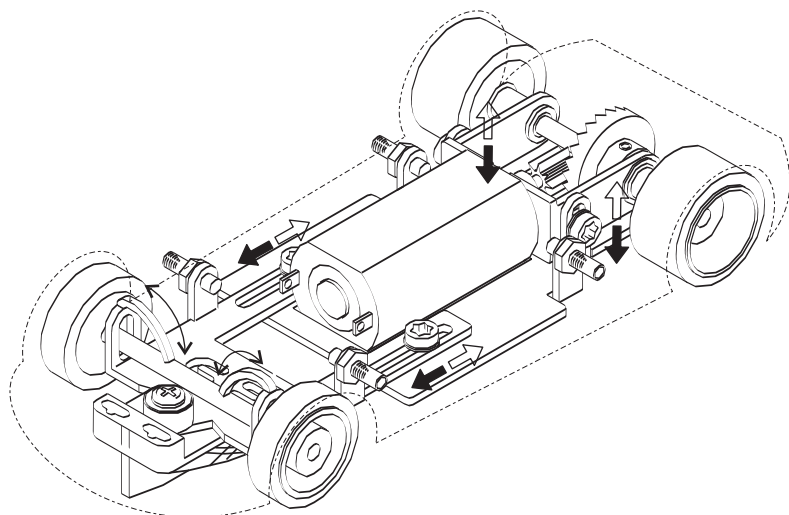

- Die Torx-Schrauben für die Längeneinstellung lösen und auf einer Richtplatte den Achsabstand gemäß der verwendeten Karosserie einstellen.

- Die Torx-Schrauben wieder anziehen.

- Die Torx-Schrauben für die Höheneinstellung lösen und mittels einer Messplatte auf die benötigte Höhe einstellen.

- Die Torx-Schrauben wieder anziehen

⚠ Die Schraubverbindungen mit Schraubensicherungskleber (z.B. Loctite®) sichern.

12 - Anschließen der Motorkabel

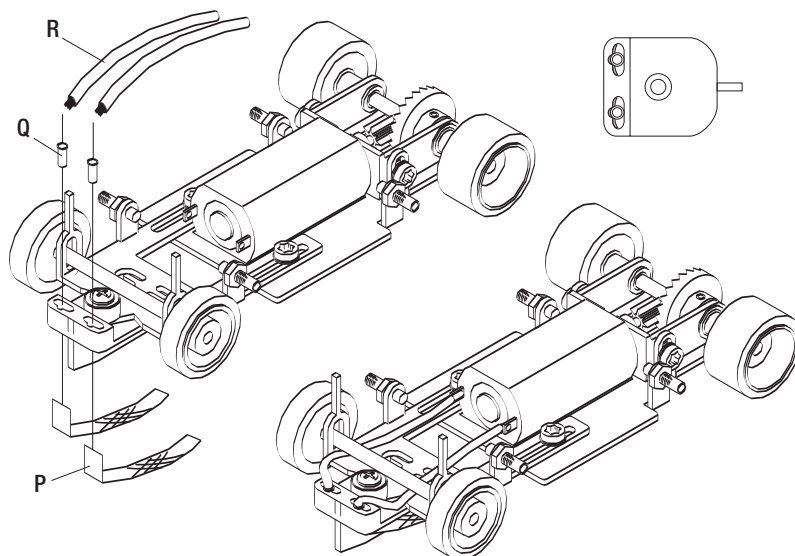

- Die Leitkielsteckhülsen (Q) auf die Silikonkabel (R) löten/quetschen.

- Die Schleifer (P) durch die Öffnungen im Leitkiel stecken und mit den Leitkielsteckhülsen (Q) festklemmen (siehe oben rechts).

- Die Silikonkabel (R) auf die entsprechende Länge zum Motor kürzen.

⚠ Die Länge der Kabel ist so zu wählen, dass der Leitkiel durch leichten Zug der Kabel auf „Mittelstellung“ zurückfedert.

- Die Silikonkabel (R) an den Messingglaschen des Motor anlöten.

⚠ Beim Anschließen der Motorkabel ist darauf zu achten, dass keine Kurzschlüsse entstehen können.

13 - Befestigen der Karosserie

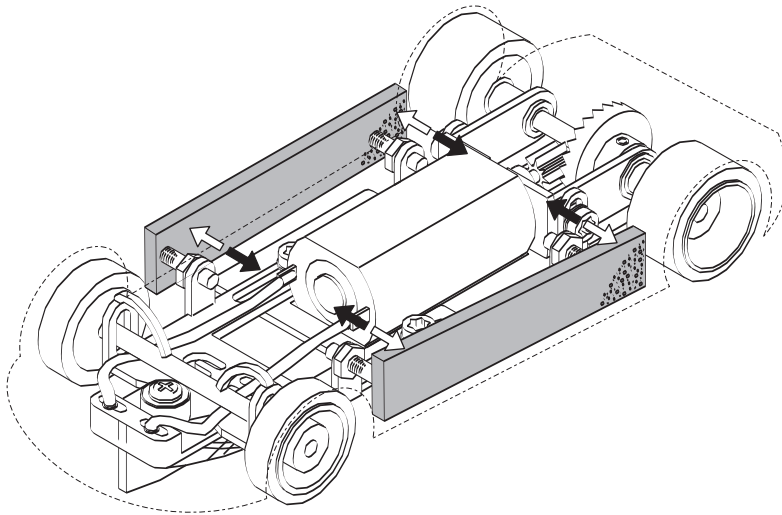

- In die Innenseiten der Karosserie entsprechend starke Schaumstoffplatten einkleben.
- Durch Ein-/Ausdrehen der Gewindestifte wird die Position der Karosserie eingestellt und fixiert.
- Die Gewindestifte nach Einstellen mit den Sechskanmuttern gegen erneutes Verstellen sichern.

Empfohlenes und nützliches Zubehör

20073109	Slotdevil S1 Inbusschlüssel 0,9 x 60 mm
20073306	Slotdevil S1 Torx T6 x 60 mm
15970055	4 mm Doppel-Maulschlüssel gerade und gewinkelt
154480201	Ninco Abzieher und Presser für Motorritzeln
15970028	Nadelfeilenset 10065 10-teilig
200700001	Slotdevil Kunststoff Arbeitsplatte für Slotcars
20071309	Slotdevil Messplatte 0,9 mm dick 30 x 100 mm
20071310	Slotdevil Messplatte 1,0 mm dick 30 x 100 mm
25000101	Slotdevil Superglide Öl 10 ml
20072001	Slotdevil Präzisions Öler
20040003	Slotdevil Schaumstoffplatten 75 x 40 3/4/6 mm (3 Stück)
07990041	Slotdevil Walzblei ca. 100 x 110 x 1,25 mm ca. 150 Gramm
07990049	Slotdevil Klebegewichte 12 Stück a 2,5 Gramm
1590083100	Reifenschleifmaschine Hudy 3100
25000501	Slotdevil Reifenkleber 5 g
15990005	SHAPE TOOL Werkzeug zur Flankenrundung
15906723205	JENS Alu Schleifklötze 150-4000 Körnung 10 Stück
159055110	Abralon Schleifscheibe 150 mm rund 1000 Körnung